

Avd. 4 Kraftöverföring

Grupp 41 Koppling	138
Grupp 43 Växellåda, manuell	138
Grupp 43 Växellåda, automat BW 55	140
AW 70/71/72	142
AW 30–43 LE	146
ZF 4HP 22	149
Grupp 45 Kardanaxel	151
Grupp 46 Bakaxel	151

Grupp 41 Koppling

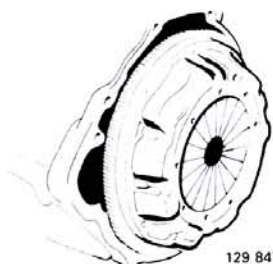

Tryckplatta, max oplanhet	0,2 mm
Urkopplingsgaffels frigång, hydrauliskt reglage	Ej justerbart
bilar med retur fjäder (A) (spel framåt)	1–3 mm
bilar utan retur fjäder (spel bakåt)*	1–3 mm
Kopplingspedalens slag	160 mm

* Med fjädern (B) i pedalstället placerad enligt bild.

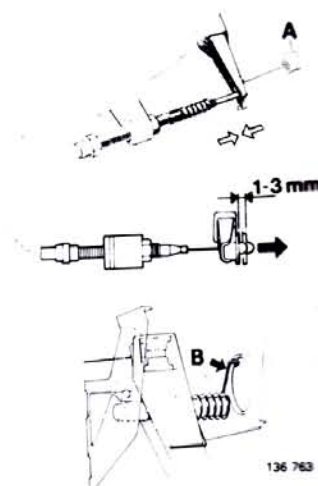

Grupp 43 Växellåda

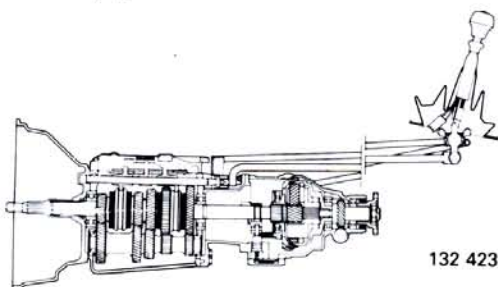

Manuell

Utväxlingsförhållande:

	M 46	M 47/M 47 II
1:a växeln	4,03:1*	4,03:1
2:a växeln	2,16:1	2,16:1
3:e växeln	1,37:1	1,37:1
4:e växeln	1:1	1:1
Överväxeln (M 47: 5:e växeln)	0,79:1	0,83:1 (M 47 II: 0,82:1)
Backväxeln	3,68:1	3,68:1

* Alternativ utväxling 3,71:1

Spel

Spel mellan backhjul och växelförare	0,1–1,0 mm	0,1–1,0 mm
Axialspel, ingående axel	0,01–0,20 mm	0,01–0,20 mm
mellanaxel	spel 0,03 till förspänning 0,05 mm	0,01–0,10 mm
huvudaxeln	0,01–0,20 mm	0,01–0,20 mm
5:ans synkroniseringsnav	–	0,01–0,20 mm (end M 47)

