

## Fläktmotor, byte

**Obs! En ny typ av fläktmotor har framtagits. Vid byte måste därför en modifiering av fläktmotorlocket göras. Se mer om detta enligt [Åtgärder vid byte till ny fläktmotor](#) .**

### Tidigt utförande:

#### Borttagning

Ta bort:

- panelen under handskfacket
- skruvarna som håller fläktmotorn.

Släpp ner motorn och lossa kylluftslangen. Lossa elledningarna för fläktmotorn och ta bort motorn.

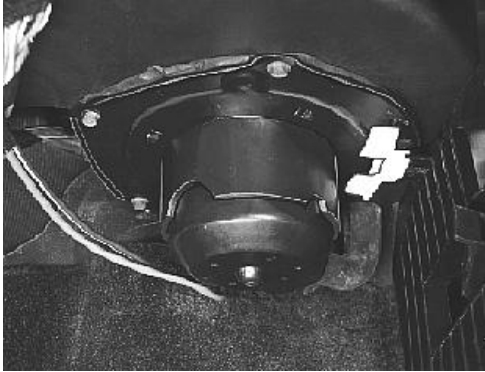

#### Ditsättning

- Gör rent samt lägg på tätningskitt

Koppla:

- elledningarna och sätt fast fläktmotorn
- kylluftsslängen.
  
- Kontrollera funktionen. Sätt dit panelen under handskfacket

### Nytt utförande

- Ta bort panelen under handskfacket

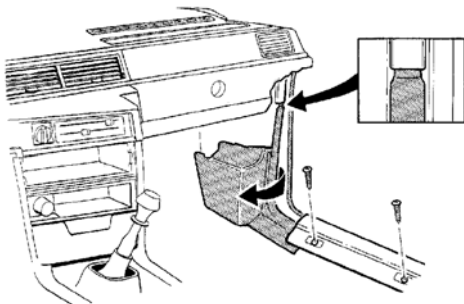

Ta bort:

- tröskelskoningen
- panelen över styrenheten. Var mycket försiktig vid borttagning av panelen så den inte skadas.

Denna och nästa bild visar panelens infästning.

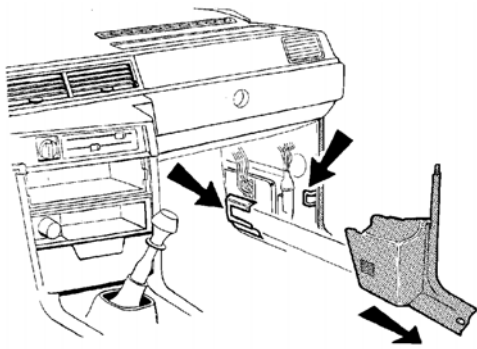

Ta bort:

- styrenhetens kontaktstycke
- skruvarna för styrenheten.

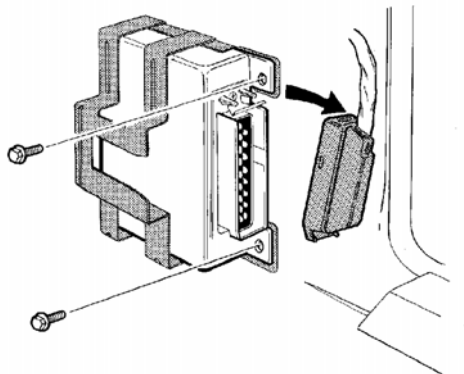

Ta bort:

- styrenheten
- konsolen för styrenheten.

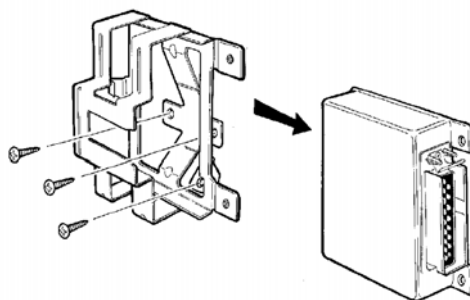

Ta bort:

- elledningarna för kylfläkten
- kylfläktsslangen
- fläktmotorn.

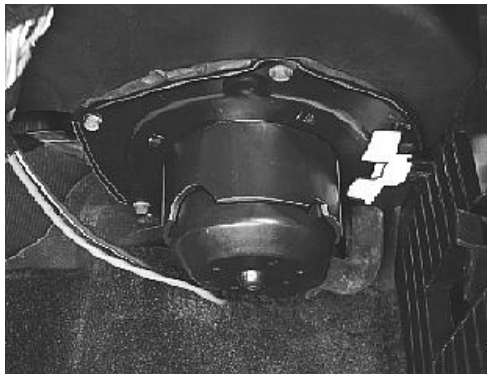

### **Ditsättning**

- Gör rent samt lägg på tätningskitt
- Sätt dit fläktmotorn
- Koppla elledningarna samt kylfläktsslangen
- Sätt dit panelen under handskfacket

Sätt dit:

- styrenhetens konsol
- styrenheten

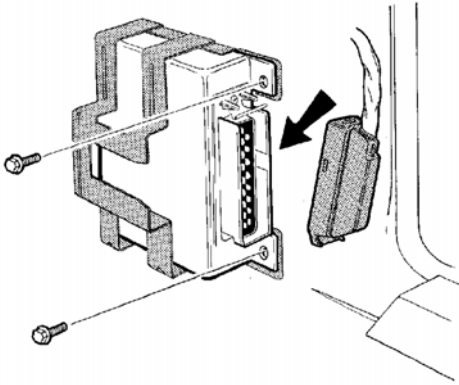

- kontaktstycket.

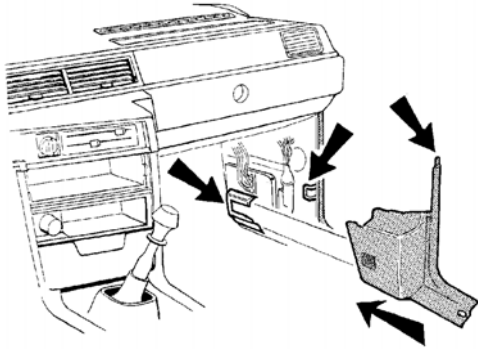

Sätt dit:

- panelen över styrenheten
- tröskelskoningen.

## Åtgärder vid byte till ny fläktmotor

### (Modifiering av fläktmotorlock)

En ny typ av fläktmotor med inbyggt avstörningsskydd har färdtagits. Den nya typen ersätter alla tidigare fläktmotorer i produktionen. Vid byte på bilar med klimatsystem CU, ACC, MCC och ECC och av årsmodell enligt tabellen nedan måste fläktmotorlocket modifieras. Hur modifieringen tillgår visas nedan.

Modell	Utförande	Årsmodell	Fläktmotorsat komplett. Det.nr. *
940	Vänsterstyrd	91–	3537854–6
^	Högerstyrd	91–	3537857–9
960	Vänsterstyrd	91–	3537857–9
^	Högerstyrd	91–	3537854–6

\*) Fläktmotorsatserna det.nr 3537854–6 och det.nr. 3537857–9 ersätter alla tidigare fläktmotorer och fläktmotorsatser. Fläktmotorsatserna innehåller en komplett uppsättning detaljer med adapterring, tätningar, fläktmotor, skruvar etc. för byte till ny fläktmotor.

#### Såga upp fläktmotorlocket

- Såga upp fläktmotorlocket enligt bilden så att frigång erhålles mellan lock och kontaktstycke. Bilden visar hålet sett från lockets utsida. Urfasningen är på alla varianter vänd ut från motorlockets centrum.

Urtaget bör vara ca 5 mm djupt och 18 mm brett.

- Jämna till kanterna och avlägsna plastspån etc.

#### Vidstående åtgärd gäller endast 940 till och med årsmodell 1992

- Borra upp ett 5 mm:s stort hål i fördjupningen i lockets mitt

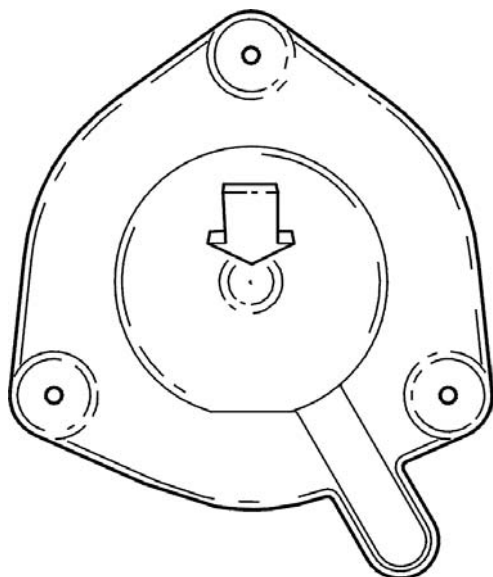
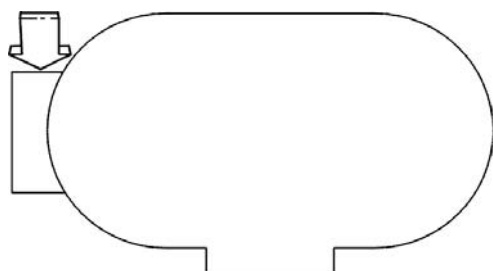

- Om bilen har störningsskydd mellan kabelmattan

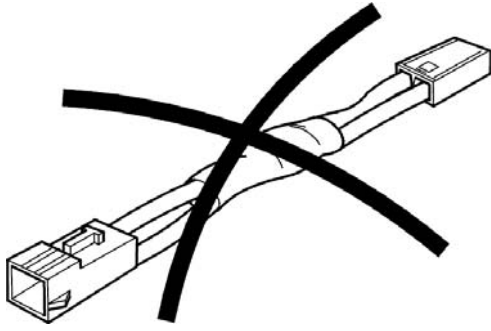

och motorn, ta bort det

- Skrota det borttagna kablaget med avstörningsskydd.

- Anslut kabelmattan direkt till den nya fläktmotorn