

MFI LH 2.4.4 EPROM-byte

När kylfläkten kopplas på, sjunker matarspänningen till tomgångsventilen under ett ögonblick.

Om detta händer i ett varmt klimat, och kylanläggningen är påkopplad, kan tomgångsvarvtalet sjunka, vilket kan orsaka vibrationer.

EPROM Tillämpningsschema: ?

Inspektera styrenhet LH-2.4 i bilen för att kontrollera vilket EPROM som krävs.

Motortyp	Befintlig Styrenhet LH-2.4 i bilen	EPROM-sats	Uppdaterad id för styrenhet LH-2.4
B230FT(EGR nr)1992 94	3547781-9 eller 5003837-1	272165-2	9434245-8 Obs!
	9146220-0 eller 5003953-6		
B230FT(EGR) 1992 93	3547783-5 eller 5003839-7	272166-0	9434246 6 Obs!
	9135138-7		
	9146219-2 eller 5003952-8		
B230FT(EGR) 1994-	6842448-0 eller 5003940-3	272167-8	9434247-4 Obs!

Obs! Ovannämnda EPROM har högre tomgångsvarv. Detta gör att tomgångsvarvet inte sjunker så mycket.

Med dessa nya EPROM kommer fordonshastigheten vid tomgång i växelvärlägena R,D,2 eller 1 att öka med ca 9-13 km/h.

Borttagning

EPROM-satsen innehåller:

- EPROM
- Dekal "Kasta bort"
- Dekal "Volvo ID Nr. " (9434245-8, 9434246-6 eller 9434247-4)

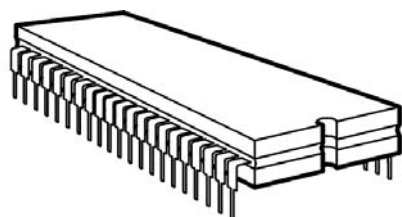

ECU93

SCRAP

- Slå av tändningen
- Ta bort styrenhetens säkring 1.
- Koppla därefter bort kontaktstycket från styrenheten.

Viktigt! För att undvika skador på styrenheten,

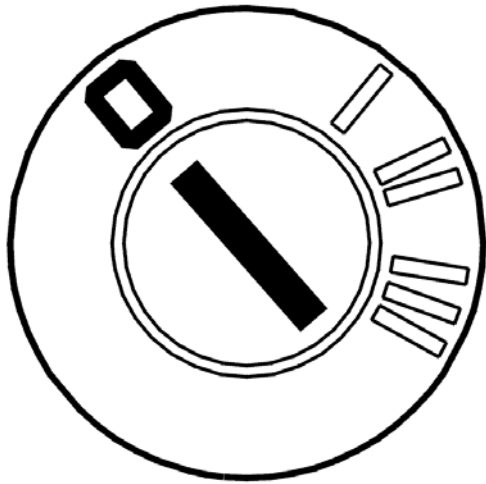

se till att styrenheten är strömlös när kontaktstycket ska kopplas till eller kopplas bort.

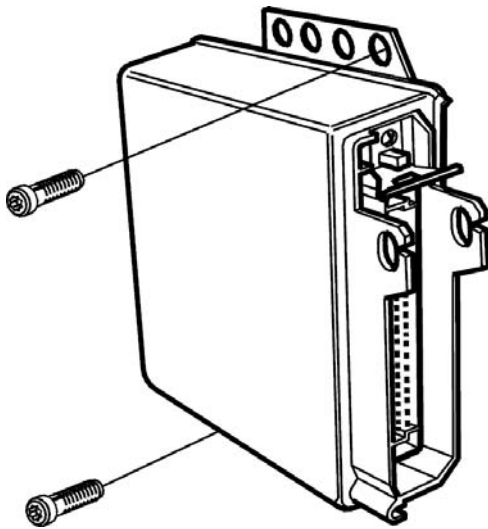

- Ta bort skruvarna som håller fast styrenheten.
- Ta bort styrenheten från bilen.



Arbetsyta och specialverktyg

Byt EPROM på en permanent arbetsyta som inte ligger i direkt anslutning till verkstaden. Platsen måste vara ren, dvs fri från damm, olja, lösningsmedel mm. Arbetet ska göras på en antistatisk arbetsmatta. Mattan ska hållas ren och vara jordad genom anslutning till jordningssystem, vattenledning eller annan effektiv jordanslutning.

Specialverktyg

- Antistatisk arbetsmatta.
- EPROM utdragningsverktyg.
- EPROM insättningsverktyg.

Liten tång och skruvmejslar

Alla verktyg som används, måste vara antistatiska (ESD-godkända).

- För att förhindra kondensation inne i styrenheten, ska denna placeras i rumstemperatur på 22°C minst en timme innan den öppnas.
- Placera den antistatiska arbetsmattan på ett

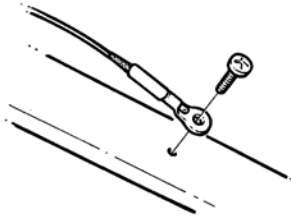

rent underlag. Koppla jordledningen till en lämplig jordanslutning.

- Tvätta händerna i tvål och varmt vatten. Använd inte handbalsam efteråt.



Viktigt! Anslut både armbandet och den antistatiska arbetsmattan till samma jordpunkt.

- Sätt på bandet kring ena handleden (för att eliminera statisk elektricitet), justera det så att det sitter rätt.

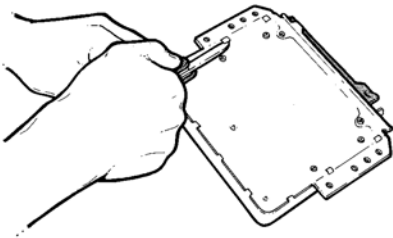

Placera styrenheten upp och ner på den antistatiska arbetsmattan. Öppna styrenheten med en liten skruvmejsel genom att bända upp låshakarna. Böj upp dem helt med tången. Alla verktyg ska vara godkända betr antistatiska egenskaper.

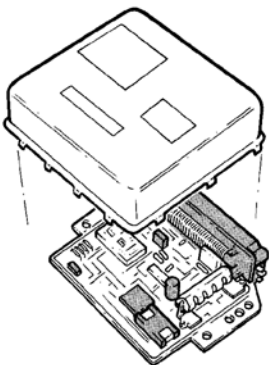

Vänd styrenheten med locket uppåt. Placera styrenheten med kontaktstycket bort från dig. Lyft försiktigt upp locket, och se till att det inte kommer i kontakt med komponenterna på kretskortet.

- Ta bort locket från EPROM
- Stick in en liten skruvmejsel (ESD-godkänd) i varje urtag i locket och bänd försiktigt.
- Lyft upp det när det är loss.

**image
missing**

Märk EPROM med "kasta bort"-dekalen som

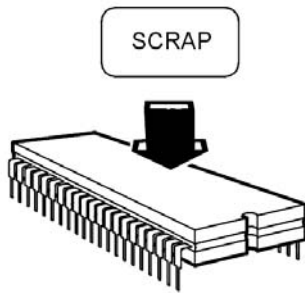

ingår i satsen, så att det inte sätts dit igen av misstag.

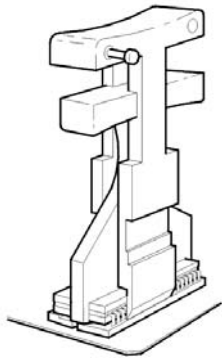

- Placera utdragaren över det EPROM som ska tas bort, och tryck ihop greppet tills EPROM lossnar.
- Lägg EPROM åt sidan.

Obs! Återanvänd INTE det utbytta EPROM.

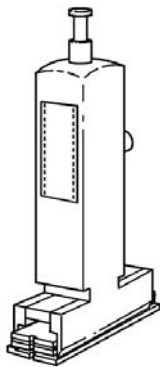

- Ta bort det nya EPROM från satsen och öppna EPROM-boxen.

Viktigt! Berör inte EPROM

- Dra ut det nya EPROM med insättningsverktyget (tryck in knappen på verktygets sida när detta appliceras över EPROM).

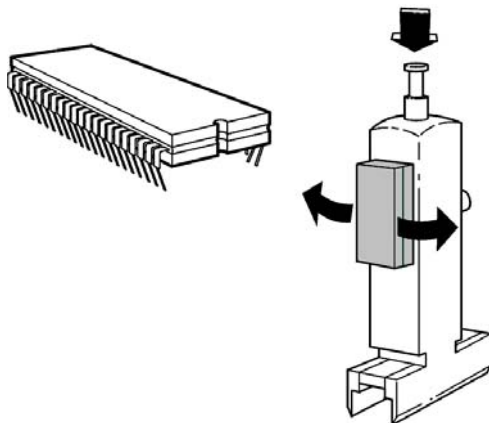

- Kontrollera att inget av stiften på det nya EPROM är böjt.

(Om några stift är böjda, ta loss EPROM, placera det över den grå delen av verktygets axel, och rätta ut stiften försiktigt).

Ditsättning

Viktigt! Rikta in hacket i EPROM så att det stämmer överens med hacket i sockeln.

- Sätt försiktigt EPROM på plats, och tryck ner det med insättningsverktyget. Tryck inte på knappen. Ta bort verktyget och kontrollera att samtliga stift sitter rätt i sockeln.

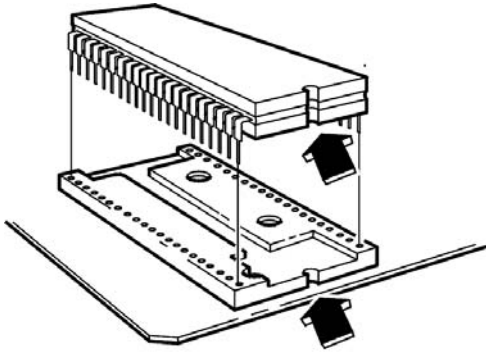

**image
missing**

- Sätt dit locket på EPROM. Locket ska sluta till ordentligt.

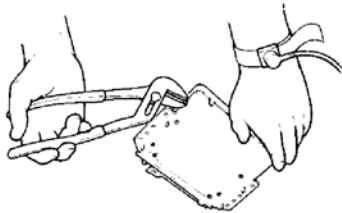

- Sätt försiktigt dit styrenhetens lock.
- Böj ner låshakarna med den ESD-godkända tången.

Viktigt! För att undvika skador på komponenter inne i EPROM, använd inte våld för att stänga locket. Slå eller hamra absolut inte på styrenheten. Spänn inte upp den i ett skruvstäd.

- Se till att locket sitter säkert, och att alla låshakar sitter fast.
- Skriv datum och säljarens kod under siffrorna på den nya dekalen "Volvo" ID Nr, och sätt dit den ovanpå den befintliga dekalen på styrenheten.
- Låt en del av den gamla dekalen synas (10-siffrigt Boschnummer), men täck över streckkoden.



- Skruva styrenheten plats. Koppla in kontaktstycket till styrenheten.

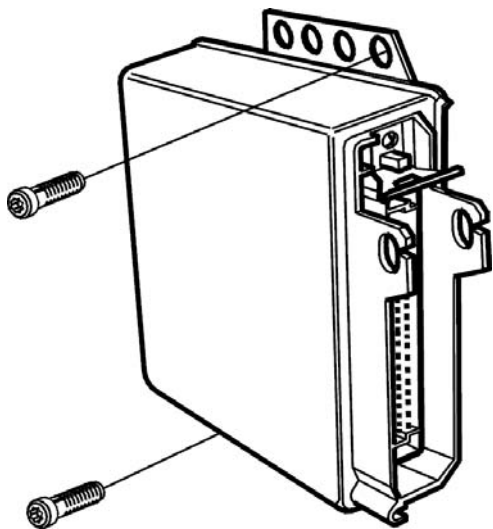

- Sätt tillbaka säkring 1.

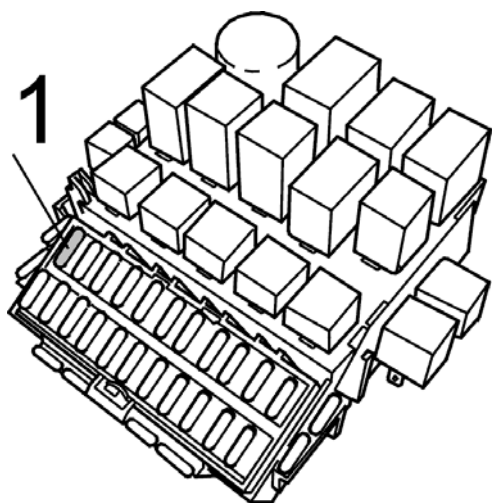

- Radera ev lagrade felkoder.
- Provkör bilen och verifiera reparationen.

