

Överbelastad säkring nr 25

För vissa marknader gäller följande för årsmodellerna 1991 och 1992:

Säkring nr 25 är en servicesäkring som kan tas bort om kunden vill ha släckt belysning till exempel vid färd i länder som inte har lagkrav på dagbelysning. Då ljusomkopplaren står i läge 0 på 740/940-bilar med urkopplingsbart automatiskt halvljus, matas förutom halvljuset också bl.a positionsljuset och nummerskyltbelysningen via säkring nr 25. Om en släpvagn kopplas till bilen och ljusomkopplaren står i läge 0 matas även släpvagnens positionsljus och nummerskyltbelysning via denna säkring. Följden av detta kan bli att säkring nr 25 blir överbelastad och bränns av. För bilar utrustade med dragkrok har därför följande servicelösning utarbetats:

- Ledningsskon i position 2 på säkring 25 byts ut mot ny ledningssko med detaljnummer 979002-3
- Säkring på 15 A byts ut mot ny säkring på 25 A.

METOD:

- Ta bort askkoppen med hållare (1)
- Ta bort facket (2)

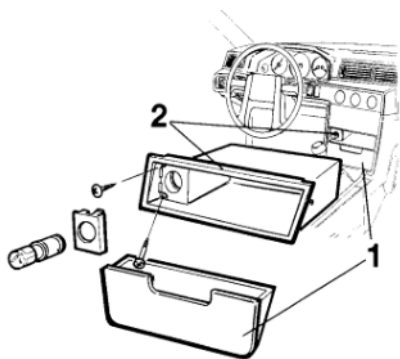

Lossa el-centralens låshake (1) och dra ut elcentralen samtidigt som anslutna elledningar matas ut.

- Ta bort säkring 25 (2)

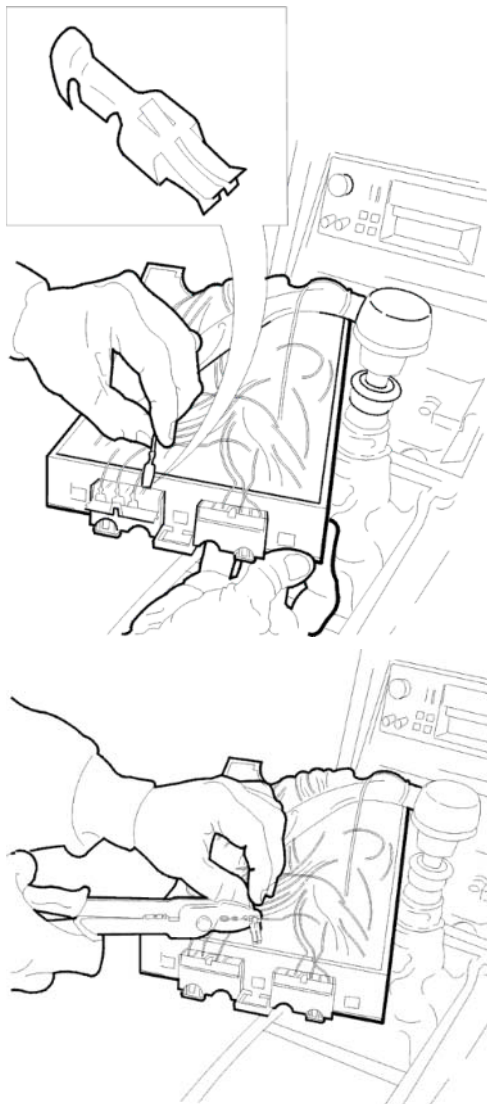
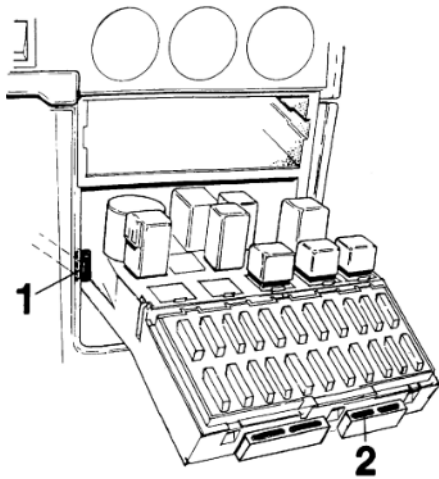

Vänd el-centralen så undersidan kommer uppåt.

Lossa ledningsskon i position 2 på säkringshållarens undersida.

I ledningsskon finns en ledning som är blå-gul (BL - Y) på 1991 års modell och grå-röd (GR - R) på 1992 års modell.

Dra något i ledningen till den lossade ledningsskon och klipp av ledningen tätt intill ledningsskon.

Sätt dit en ny ledningssko med detaljnummer 979002-3.

Sätt tillbaka ledningen med den nya ledningsskon i säkringshållaren

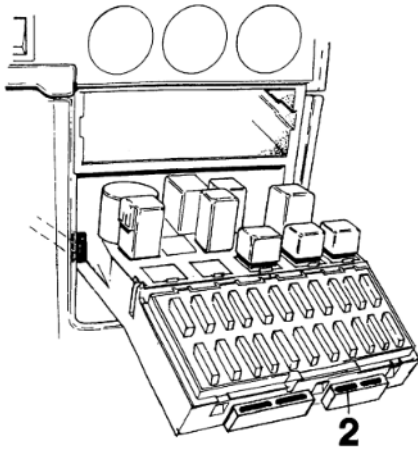
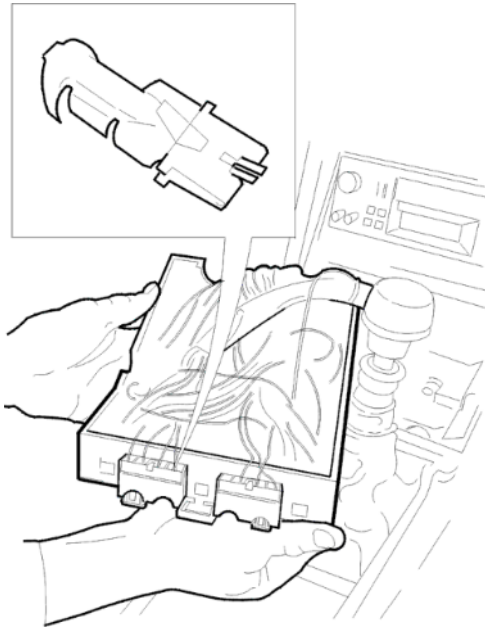

Vänd el-centralen så ovansidan kommer upp.
Sätt dit en 25 A säkring istället för 15 A (2).
Sätt tillbaka el-centralen.
Ändra på säkringsdekalen med en tuschpenna
15 A till 25 A.
Sätt tillbaka övriga losstagna detaljer.