

Transmissionsrem byte

Ta bort batteriets minuskabel

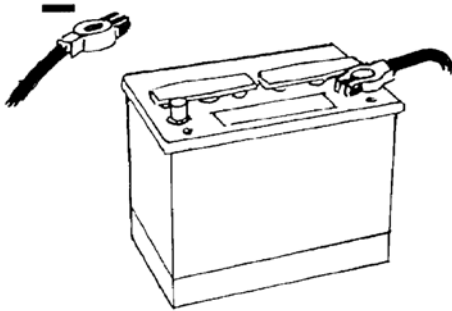

Ta bort

- fläkten
- klamman till förvärmningsslangen under fläktkåpan (variant)
- fläktkåpan
- **Ta bort drivremmarna och kylvätskepumpens remskiva**
- lossa justeringar
- ta bort samtliga drivremmar
- ta bort remskiva

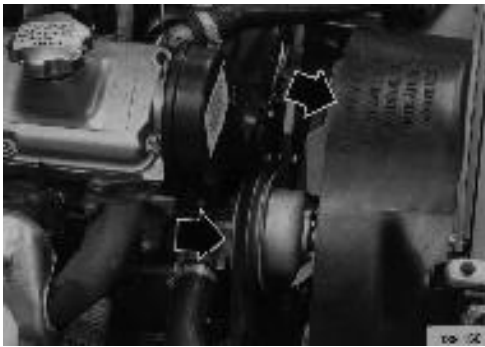

Ta bort övre transmissionskåpan

1	10 mm hylsa	M6 skruv
2	12 mm hylsa	M8 skruv
3	stjärnmejsel	plåtskruv

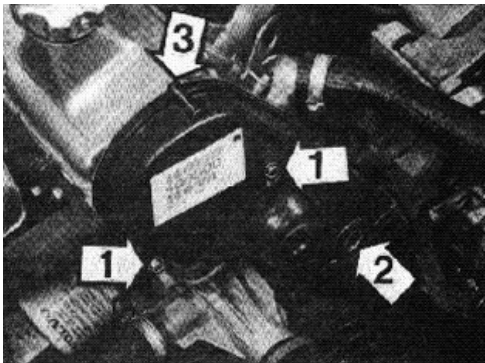

Ställ kamaxel - vevaxel enligt märkning

Vrid vevaxeln medurs på centrumskraven. Ställ kamaxeln så att märkningen på remhjulet står mitt för märket på inre kuggremskåpan och vevaxelmarkeringen mot 0 på kåpan.

Obs! Motorer med fördelaren i framkant på motorblocket: ta av fördelarlocket och se till att rotern står mot märkning

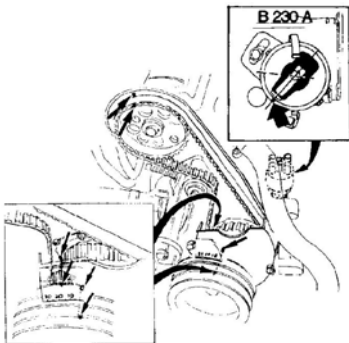

Ta bort svängningsdämparen

Ta bort mutter och bricka från remspännare.
Anbringa mothåll **999 5284** .
Sätt fast det med muttern.

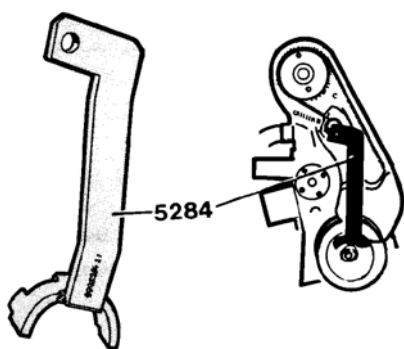

Ta bort skruven för svängningsdämparen. Ta bort mothåll **999 5284**.

Kontrollera, justera O-märkning.

Ta bort svängningsdämparen.

Ta bort nedre transmissionskåpan.

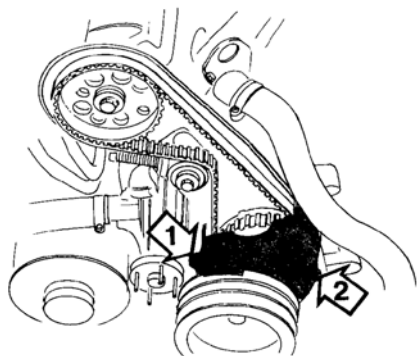

1	10 mm hylsa	M6 skruv
2	12 mm hylsa	M8 skruv

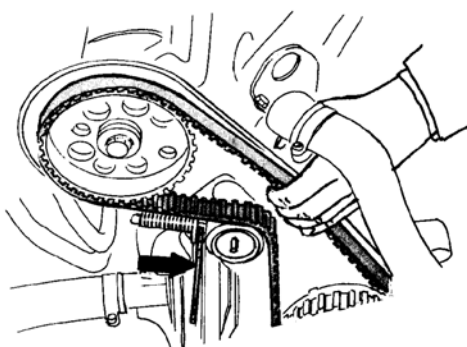

Ta bort transmissionsremmen

Dra ut remmen så att remspännarens fjäder trycks ihop och lås den med ett 3 mm borrh. Ta bort remmen.

Viktigt! Vrid inte runt vevaxeln eller kamaxeln. Kolvarna kan slå i ventilerna.

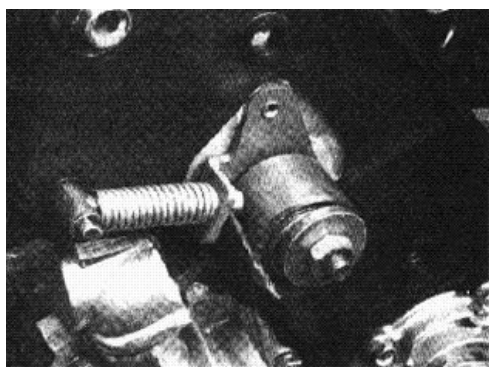

Kontrollera remspännaren

Snurra på spännrullen och lyssna efter oljud i lagret. Kontrollera att anliggningsytan mot remmen är fri från repor och gummirester.

Byte remspännare

Ta bort remspännaren

Dra den rakt ut.

Sätt ihop och sätt dit den nya remspännaren

Använd ett skruvstycke. Lås fjädern med ett 3 mm borrh.

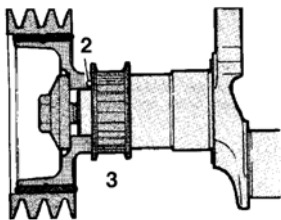
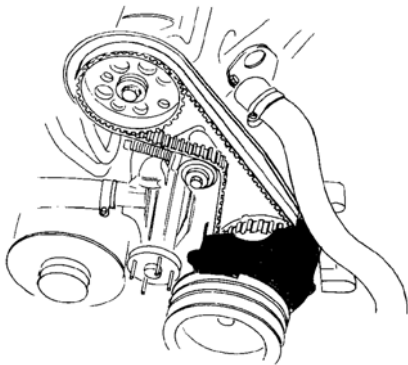
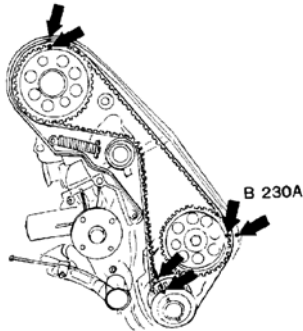
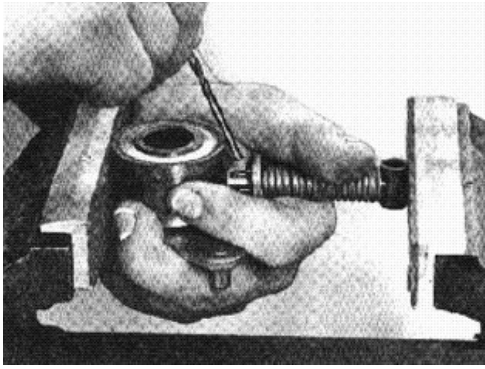

Kontrollera grundinställningen

Viktigt! Vrid inte runt vevaxeln eller kamaxeln. Kolvarna kan slå i ventilerna.

Sätt dit transmissionsremmen

- * Ställ kuggremhjulen i läge enligt märkning.
- * Lägg remmen runt vevaxeln och mellanaxeln. Två streck på remmen ska ligga mitt för vevaxelns märkning.
- * Sträck remmen och lägg den över kamaxeln och remspännaren.
- * Kontrollera att remmen har kommit i rätt läge och att remhjulens märkningar står mitt för märkningarna på motorn.
- * Dra ut remmen så att remspännarens fjäder trycks ihop och ta bort låsningen.

Sätt dit:

- nedre transmissionskåpan
- svängningsdämparen

Se till att styrplåten ligger i rätt läge.

Obs! Svängningsdämparen passar endast i ett läge. På vevaxeldrevet finns en tapp som ska passas in i svängningsdämparen.

Sätt dit vevaxelskruven och brickan.

- 1. Styrtapp
- 2. Kuggremshjul

Dra åt svängningsdämparen

Ta bort mutter och bricka från remspännaren. Anbringa mothåll 999 5284 . Sätt fast det med mutter.

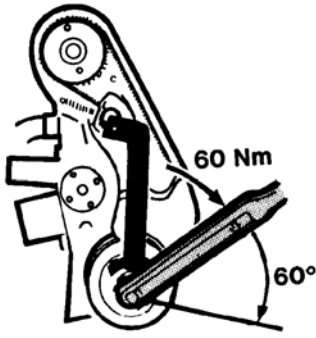

Dra vevaxelskruven:
 Etapp 1 **60 Nm** (60 kpm)
 Etapp 2 vinkeldra **60°**
 Ta bort mothåll **999 5284** .
 Sätt dit bricka och mutter på remspännaren.

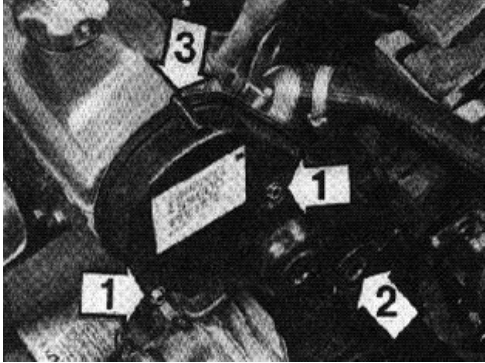

Spänn transmissionsremmen

- * Dra runt motorn till öD.
- * Lossa remspännarens mutter.
- * Remspännarens fjäder spänner nu remmen.
- * Dra åt remspännarens mutter.

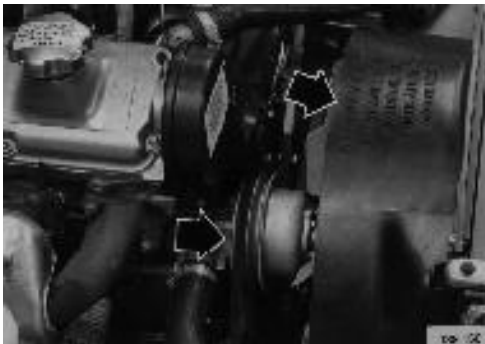

Sätt dit

- övre transmissionskåpan
- remskivan på kylvätskepumpen
- drivremmarna löst
- flätkåpan
- förvärmningsslangens hållare
- fläkten

Spänn drivremmarna

Vid rätt remspänning ska remmen kunna pressas in 5-10 mm med tumtryck.

Sätt dit batteriets minuskabel.

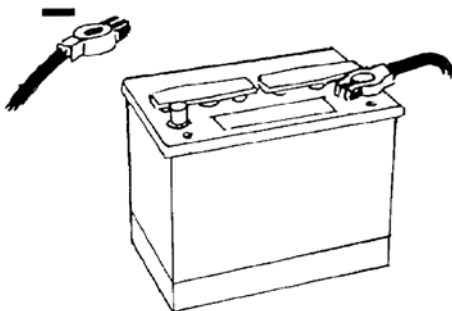

Varmkör motorn

- * Kontrollera/justera tändningen, tomgången och CO-halten.
- * Kontrollera kylsystemets täthet och efterfyll vätska vid behov
- * Justera transmissionsremmens remspänning. Ta bort gummipluggen i transmissionskåpan.
- * Dra runt motorn till öD.

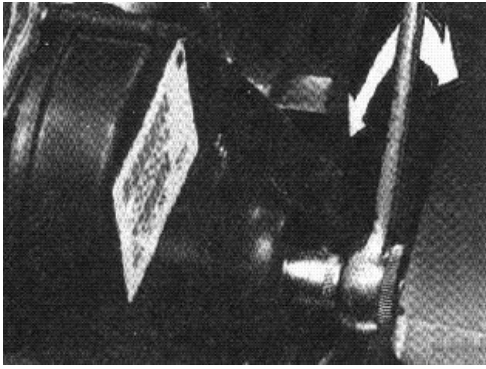

- * Lossa remspännarens mutter.
- * Remspännarens fjäder spänner nu remmen.
- * Dra åt remspännarens mutter.
- * Sätt dit gummipluggen.

Efter ca 1000 km:s körning: Ny transmissionsrem ska efterjusteras.